

MILANO  
02 94 757 047

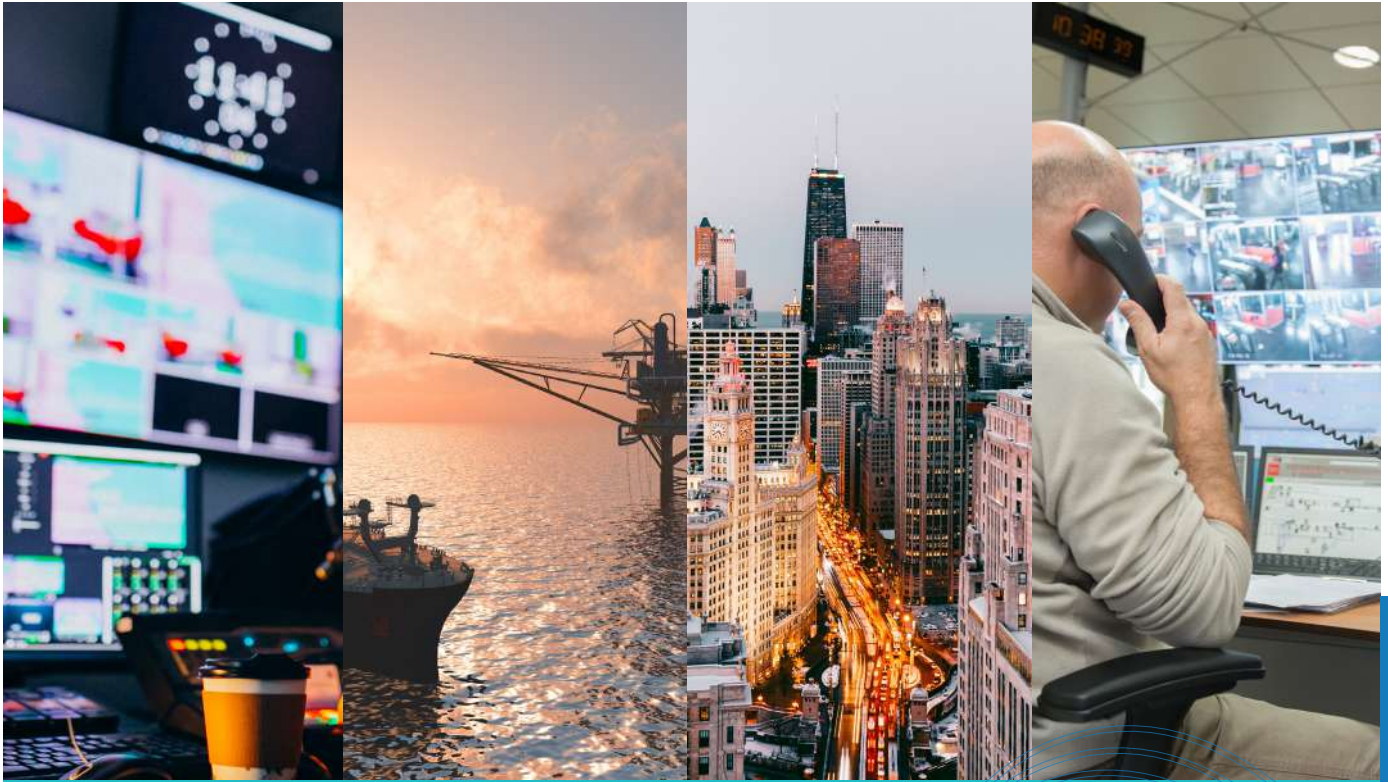

[www.sphinxitalia.it](http://www.sphinxitalia.it)

# SOLUZIONI Audio Video

Sala di supervisione

Parete espositiva

Trasmissione

Rete temporanea

Ergonomia sul lavoro



**SPHINX**

IL VOSTRO PARTNER INDUSTRIALE  
PER L'IOT

I NOSTRI MARCHI LEADER





DA  
1989

SPHINX Italia è lo  
specialista della  
comunicazione  
industriale.

Forniamo ai nostri clienti soluzioni di qualità da partner certificati che soddisfano le esigenze più esigenti del settore.

## Nostri valori

### I NOSTRI PUNTI DI FORZA



Sphinx si posiziona come uno sportello unico per l'IT industriale. La nostra vasta gamma di 12.000 riferimenti copre quasi tutte le esigenze attuali.



### SERVIZIO / SODDISFAZIONE DEL CLIENTE

Selezioniamo i componenti con un'enfasi sulla robustezza, l'affidabilità e la durata, il risultato di oltre 30 anni di esperienza.



### COMPETENZA TECNICA

I nostri team commerciali e tecnici hanno un'esperienza significativa e una vasta formazione nelle nostre aree di competenza. Vi forniamo il miglior supporto possibile nei vostri progetti, nel definire e soddisfare le vostre diverse esigenze.



# Specialista in connettività industriale

We select the best extenders, KVM matrix, splitters and take particular care to ensure that they meet the standards requirements for the following markets:

- Territorio connesso
- Videosorveglianza
- Energy
- Industria 4.0
- Trasporti connessi
- Marina e militare
- Cyber Sicurezza
- Agricoltura

## I vantaggi SPHINX



### ESPERTO SPECIALIZZATO

- Supporto al progetto
- Risposta alle specifiche



### SOLUZIONE INDUSTRIALE

- Grande affidabilità
- Resistenza urti e polvere



### PARTNERS CERTIFICATI

- Perennità delle soluzioni
- Norme internazionale



### SERVIZIO DESIGN

- Architettura rete
- Pre-sales



### STOCKS

- Consegna veloce
- Prestito di materiale per convalida del progetto



# Welcome to the world of High Performance KVM



ADDER progetta e produce una gamma avanzata di switch KVM, box di espansione e soluzioni basate su IP che forniscono un controllo affidabile dei vostri sistemi IT locali, remoti e globali.

I prodotti ADDER sono rinomati per le loro prestazioni

tecniche, affidabilità e robustezza. Queste tecnologie di commutazione KVM combinate con il supporto VNC integrato permettono un controllo sicuro dei sistemi critici.

I mercati e le applicazioni in cui ADDER offre le sue soluzioni sono numerosi: vendita al dettaglio, finanza, industria, medico, audiovisivo, traffico aereo, digital signage, militare e gestione di server (Datacenter).



## KVM Extender

I computer possono essere collocati a centinaia di metri di distanza dal posto di lavoro, risparmiando spazio, aumentando la sicurezza e riducendo il calore e il rumore.

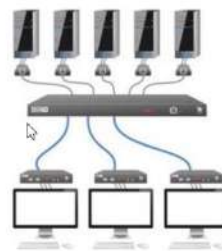

## Remote KVM

Permette il controllo di un computer in un altro edificio, città o paese. Ideale per integrare la gestione delle crisi e delle emergenze.

## KVM Switch

L'operatore può migliorare il suo spazio di lavoro e controllare più computer da un unico monitor, tastiera e mouse.



## KVM Matrix

Combina la commutazione e l'estensione gestita dal nostro software. Aumenta la flessibilità dell'intera sala di controllo e permette l'integrazione con altre tecnologie.





## Soluzione KVM su IP

### ////// SERIES



## HUB USB ADDER CCS-PRO4



Il CCS-PRO Adder permette agli utenti di interagire con un massimo di 4 computer usando un solo mouse. (versione CCS-PRO8 disponibile)

L'operatore può semplicemente spostare il cursore attraverso i bordi dello schermo per selezionare istantaneamente il computer che ha bisogno di controllare, fornendo un'esperienza di desktop singolo - un grande risparmio di tempo e spazio sulla scrivania.

KVM Switch

### Controlla 4 computer con un solo mouse!

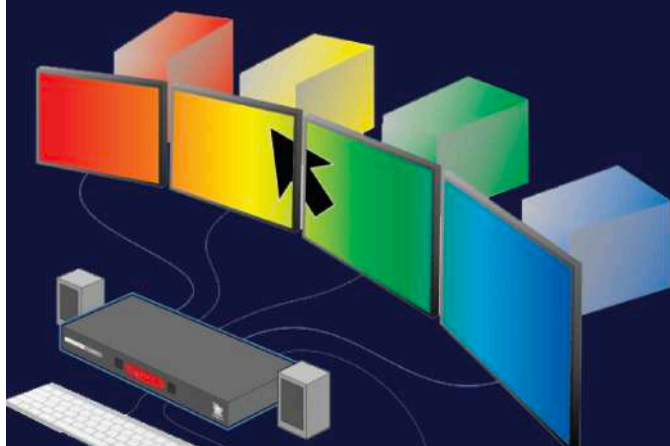

- Commutazione senza soluzione di continuità
- Più computer, più monitor, una tastiera e un mouse
- Nessun software richiesto per i computer a schermo singolo
- Ergonomia del desktop migliorata
- Moduli luminosi interattivi per l'identificazione dello schermo

## SWITCH KVM RACKDRAW ADDERVIEW RDX 1000 / 5000



Soluzione completa per la sala server con gestione locale e remota (schermo LCD 1280x1024 in 17 o 19 pollici).

16 computer possono essere controllati direttamente dall'RDX1000 e lo switch si espande per supportare fino a 256 computer utilizzando gli switch CATx1000 o 5000.

## EXTENDER KVM ADDERLINK™ INFINITY 101 DP



Trasmettitore KVM Zero-U a collegamento singolo DisplayPort ad alte prestazioni con USB e audio.

È il più piccolo estensore KVM ad alte prestazioni del mondo. La soluzione permette di collocare le apparecchiature IT in un ambiente sicuro e a temperatura controllata. Questo extender KVM può essere usato come extender punto a punto o integrato in un sistema a matrice.

KVM Extender

## Soluzione KVM su IP

### ////// SERIES

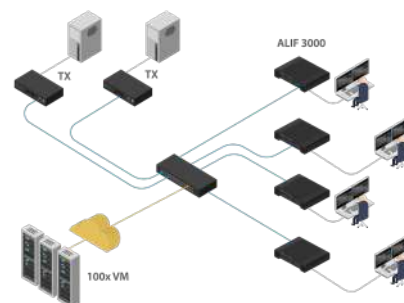

## RECEIVER EXTENDER KVM ADDERLINK™ INFINITY 3000



Passando istantaneamente tra un numero illimitato di macchine virtuali e fisiche dalle loro singole workstation utente, l'ALIF3000 fornisce un accesso KVM e virtuale senza bisogno di hardware aggiuntivo.

La soluzione permette a tutti gli operatori di accedere a tutte le macchine in modo più efficiente. È stato progettato per integrare senza soluzione di continuità e in modo sicuro l'accesso alle macchine virtuali in una rete ADDERLink INFINITY senza interruzioni, tempi morti o costose spese di sostituzione.

## EXTENDER KVM 5K ADDERLINK™ INFINITY 4000



Matrice KVM Dual Head 5K IP ad alte prestazioni su una singola fibra.

Questo prodotto di marca Adder è compatibile con la gamma esistente ADDERLink INFINITY (ALIF) e supportato da ADDERLink INFINITY Manager (AIM). L'ALIF4000 può essere usato come un estensore punto a punto o facilmente integrato in un sistema a matrice più grande.

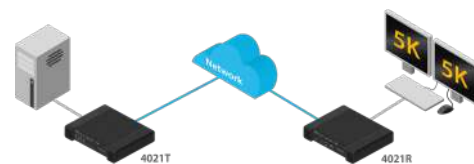

## EXTENDER KVM 2/4 SCHERMI ADDERLINK™ XD612 / 614



Fornisce un accesso affidabile in tempo reale alle applicazioni critiche, indipendentemente dalla posizione, mantenendo la stessa esperienza utente. È stato sviluppato per le sale di business e di controllo che visualizzano dati critici, combinando la semplicità (plug and play) e l'estensione KVM HD conveniente (tecnologia DisplayPort 1.2 Multi-Stream Transport).

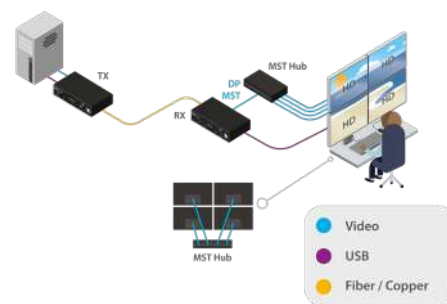

## EXTENDER KVM 1/2 SCHERMO ADDERLINK™ XD641 / 642



I prodotti si differenziano per i loro numeri, 6 è la gamma, 4 il numero di uscite e 1 o 2 il numero del display. Un vero plug and play, questo extender KVM 4K ad alte prestazioni fornisce un accesso affidabile e in tempo reale alle applicazioni critiche, indipendentemente dalla posizione, mantenendo la stessa esperienza utente.

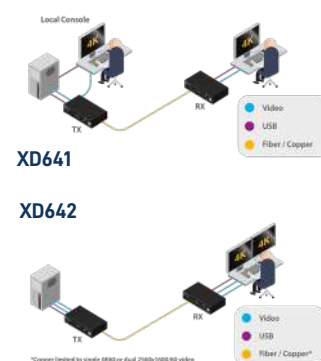



## Soluzione KVM su IP

### ////// SERIES

KVM Matrix

## MINI MATRICE KVM MODULARE ADDERLINK™ XDIP



Soluzione a matrice senza ventola che opera su una rete IP standard. Permette agli utenti di estendere e gestire i loro computer con una latenza ultra-bassa, video HD e audio stereo. L'XDIP è scalabile da una singola espansione a una piccola matrice. Si adatta bene alle installazioni di piccole e medie dimensioni.



## ARRAY KVM MULTI-RIDONDANZA ADDERLINK™ INFINITY MANAGER



Un controller che può trasformare le estensioni ALIF in una soluzione a matrice digitale. L'infrastruttura IP standard può instradare qualsiasi computer collegato a una rete senza cambiare la qualità o il controllo del video. Questo permette la condivisione cooperativa di computer e il multicasting di video verso qualsiasi destinazione.

Remote KVM

## EXTENDER DOPPIO SCHERMO KVM ADDERLINK™ INFINITY DUAL VNC



Server KVM ad alte prestazioni accessibile da remoto via IP con un visualizzatore VNC e/o simultaneamente con un ricevitore AdderLink Infinity. Supporta fino a 16 utenti simultaneamente.

## REMOTE KVM ADDERLINK™ IPEPS+



Soluzione potente, flessibile e compatta che fornisce un accesso remoto sicuro a un computer ovunque (paese...) tramite Internet o una rete aziendale. L'ipeps+ utilizza il software client RealVNCTM, appositamente progettato per applicazioni KVM over IP sicure e ad alte prestazioni.





Icron Technologies è leader mondiale nello sviluppo e nella produzione di soluzioni di estensione USB e video ad alte prestazioni per i mercati commerciali e industriali di tutto il mondo.

La tecnologia di estensione brevettata di Icron estende i dispositivi USB e video su più tipi di media, tra cui Cat 5, Fibra, Wireless, DisplayPort

inclusi Cat 5, Fibra, Wireless, DisplayPort®, PowerLine e LAN aziendali. I prodotti di estensione Icron sono impiegati in un'ampia gamma di applicazioni tra cui la connettività domestica digitale, l'automazione industriale, la visione artificiale, l'imaging medico, l'aerospaziale, le lavagne interattive militari, la segnaletica digitale, l'estensione del desktop remoto, la sicurezza, il computing aziendale e l'USB isolato.

### TABELLA DI CONFRONTO DELLE SOLUZIONI

Product	USB <sup>1</sup>	Max. Distance	Transmission Media <sup>2</sup>	Power Adapter Location	USB Port(s)
Icron USB 3-2-1 Starling™ 3251C	USB 3.2, 3.1, 2.0, 1.1	10m	Supplied Custom CAT 7 Cable with ARJ45 Connectors, CM or Plenum-Rated	Bus-Powered, Optional Power on LEX	1
Icron USB 3-2-1 Raven™ 3104 Pro	USB 3.2, 3.1, 2.0, 1.1	100m	CAT 6a/7	LEX and REX	4
Icron USB 3-2-1 Raven™ 3104	USB 3.1, 2.0, 1.1	100m	CAT 6a/7	LEX and REX	4
Icron USB 3-2-1 Raven™ 3124	USB 3.1, 2.0, 1.1	200m	Multimode Fiber	LEX and REX	4
USB 3.0 Spectra™ 3022	USB 3.0	100m <sup>3</sup>	Multimode Fiber	REX	2
USB 3.0 Spectra™ 3001-15	USB 3.0	15m	Active Copper Cable	Bus-Powered	1
USB 2.0 Ranger® 2304GE-LAN	USB 2.0	100m	CAT 5e/6/7 or Local Area Network	REX	4
USB 2.0 Ranger® 2304	USB 2.0	100m	CAT 5e/6/7	REX	4
USB 2.0 Ranger® 2344	USB 2.0	10km	Singlemode Fiber	REX	4
USB 2.0 Ranger® 2324	USB 2.0	500m	Multimode Fiber	REX	4
USB 2.0 Ranger® 2312	USB 2.0	100m	CAT 5e/6/7	LEX or REX <sup>4</sup>	2
USB 2.0 Ranger® 2311	USB 2.0	100m	CAT 5e/6/7	LEX or REX <sup>4</sup>	1
USB 2.0 Ranger® 2301GE-LAN	USB 2.0	100m	CAT 5e/6/7 or Local Area Network	REX	1
USB 2.0 Ranger® 2301	USB 2.0	100m	CAT 5e/6/7	REX	1
USB 1.1 Rover® 2850	USB 1.1	85m <sup>5</sup>	CAT 5e/6/7	Bus-Powered	2
USB 1.1 Rover® 1850	USB 1.1	85m <sup>5</sup>	CAT 5e/6/7	Bus-Powered	1

<sup>1</sup> Where USB 2.0 is listed, USB 1.1 is also supported. USB 3.0 extenders are not backward compatible.

<sup>2</sup> Specified Category cabling is a minimum requirement; higher grades are supported (e.g. Cat 6, Cat 7).

<sup>3</sup> 100m or more is achievable when using USB 3.0 bulk traffic cameras; 50m with storage type USB 3.0 devices.

<sup>4</sup> Either the LEX or REX can use a power adapter. Only one is required.

<sup>5</sup> Up to 40m is achievable for all USB devices; 85m is achievable for most low powered HID USB devices.





## Extender USB

### ////// SERIES

## EXTENDER USB 3.0 USB 3.0 SPECTRA 3022



Lo Spectra TM 3022 USB 3.0 è una soluzione di estensione SuperSpeed USB 3.0 che permette connessioni USB 3.0 fino a 5 Gbps a 100 metri su un cavo in fibra multimodale.

La soluzione ha due porte USB 3.0 che sono bloccabili e ciascuna fornisce 900mA di potenza. Questo prodotto è perfetto per le applicazioni video. Inoltre, è conforme a AIA USB3 Vision. Compatibile con tutti i principali sistemi operativi, è anche Plug-and-Play.

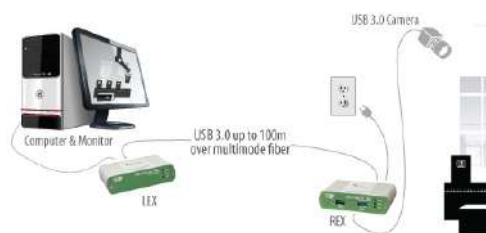

## FIBER EXTENDER USB 3-2-1 RAVEN 3104/3124



L'USB 3-2-1 Raven 3104 o 3124 permette l'estensione simultanea di tutti i dispositivi USB 3.1, 2.0 e 1.1 fino a 100 o 200 metri su cavo in fibra CAT 6a/7 o multimodale.

Questa soluzione è adatta a teleconferenze USB 3.1, memorie flash, dischi rigidi, tastiere, mouse, lavagne interattive, convertitori video USB, dispositivi audio o qualsiasi altra apparecchiatura che utilizza l'USB in generale.

Con una velocità di trasmissione dati fino a 5 Gbps, questo extender USB 3.1 a 4 porte non richiede un driver software (archiviazione remota, sicurezza e sorveglianza, sistemi di matrice video e teleconferenza, militari e medici).



## EXTENDER 3.2 USB 3-2-1 RAVEN 3104 PRO



Il Raven 3104 permette l'estensione simultanea dei protocolli USB 3.2 Gen 1, 2.0 e 1.1 su un unico link con comunicazione auto-negoziata. È specificamente progettato e migliorato per migliorare le prestazioni con le fotocamere e i dispositivi di cattura video USB 3.0, fornendo supporto per frame rate e risoluzione più elevati rispetto ai prodotti Raven standard. È plug and play e funziona con tutti i principali sistemi operativi: Windows®, macOS, Linux® e Chrome OS.



KVM

SERIES

Fondata nel 1985, si è affermata come fornitore leader di switch KVM, soluzioni di controllo per console seriali e soluzioni di accesso remoto e gestione centralizzata dei server.



I prodotti e le soluzioni di Raritan aiutano a monitorare e gestire centinaia di server e altri dispositivi di rete, riducendo drasticamente i costi di hardware, energia, spazio, sicurezza e personale.

Riducendo i tempi di inattività e migliorando la produttività, la tecnologia permette alle aziende di accedere, monitorare e gestire computer, server e altri dispositivi in remoto tramite una connessione sicura.



## REMOTE KVM DOMINION KX IV 101



La soluzione offre un nuovo livello di prestazioni con 4K Ultra HD per l'accesso remoto e la gestione. Più potente e flessibile di qualsiasi altra soluzione KVM-over-IP, offre risoluzioni video più elevate, frame rate più veloci, qualità video superiore e funzionalità di lettore virtuale più veloce. Il KX IV-101 ha cavi/adattatori per VGA, DVI, Mini DisplayPort e USB-C.

## DATACENTER KVM DOMINION KX III 864 + DCIMS + DSAM



La soluzione è in grado di gestire a distanza a livello di BIOS 8, 16, 32 o 64 server, per 1, 2, 4 o 8 utenti, in una singola scatola. Può anche gestire l'amministrazione della vostra rete in modo OutofBand. È in grado di assicurare il funzionamento totale delle sale server.



## APPARECCHIO PER LA MANUTENZIONE DELLA RETE COMMAND CENTER



Il prodotto fornisce agli amministratori IT e ai responsabili di laboratorio un unico punto sicuro di accesso e controllo remoto. Prende anche il controllo dell'alimentazione remota.

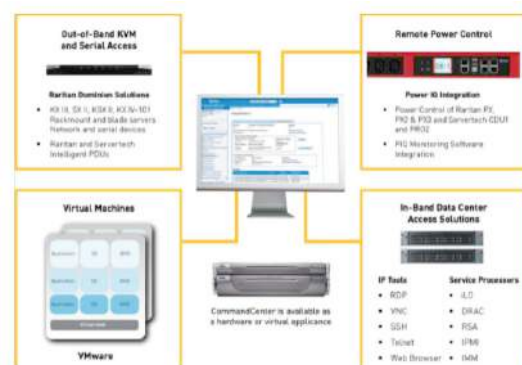



# Console Server

## ////// SERIES

Lantronix è un attore nell'evoluzione dell'Internet of Things attraverso la sua implementazione, creazioni e gestione di progetti in tecnologie a bassa larghezza di banda.



Con più di due decenni di esperienza nella creazione di robuste tecnologie machine-to-machine (M2M), Lantronix innova permettendo ai suoi clienti di costruire nuovi modelli di business e realizzare le possibilità dell'Internet of Things.

## GESTORE DI CONSOLE MODULARE SLC 8000

SLC8000 è il primo gestore di console modulare avanzato del settore che fornisce un accesso sicuro alle apparecchiature IT con connettività console RS-232 e USB, riducendo al minimo il mal di testa e il tempo di implementazione.

### Available Mix-and-Match Configurations by the User

Example of starting with a 16-Port USB model



Example of starting with a 16-Port RS-232 model



Note: 8-Port RS-232 model and other power supply options not shown for simplification





IL VOSTRO PARTNER INDUSTRIALE  
PER L'IOT

Questo catalogo di soluzioni industriali  
fa parte di una serie di  
cataloghi di soluzioni professionali:

Hai letto questo

AUDIO  
VIDEO



WIRELESS &  
IOT



ETHERNET  
INDUSTRIALE



FANLESS BOX  
PC



ANTENNE ET  
ACCESSORI



VERTICALE  
TRASPORTO



VERTICALE  
INDUSTRIA 4.0

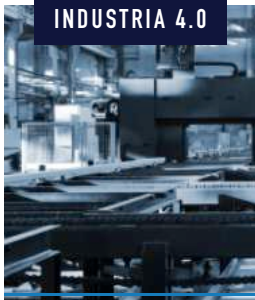

VERTICALE  
ENERGIA



VERTICALE  
CITTÀ COLLEGATA



VERTICALE  
AGRICOLTURA



UN TEAM DI ESPERTI  
AL TUO FIANCO A  
IN TUTTE LE FASI  
DEI VOSTRI PROGETTI



Contattateci  
per telefono a **02 94 757 047**



Chatta con i nostri esperti  
attraverso la **Chat Online**

[www.sphinxitalia.it](http://www.sphinxitalia.it)

**SPHINX Connect Italia**

Milano +39 02 94 757 047  
it.sphinxfrance.com • sales@sphinxfrance.fr



**DU 1989**

**Il tuo partner IOT  
industriale in  
Europa**

**S-CONNECT España**

es.sphinxfrance.com • +34 933 396 542



**SPHINX Connect France**

www.sphinxfrance.com • +39 02 94 757 047



[www.sphinxitalia.it](http://www.sphinxitalia.it)



Consegna entro 24h/48h



18 filiali in Europa in 11 paesi



Oltre 30 anni di esperienza



500.000 prodotti consegnati all'anno



12.000 riferimenti



Consulenza/supporto  
tecnico avanzato

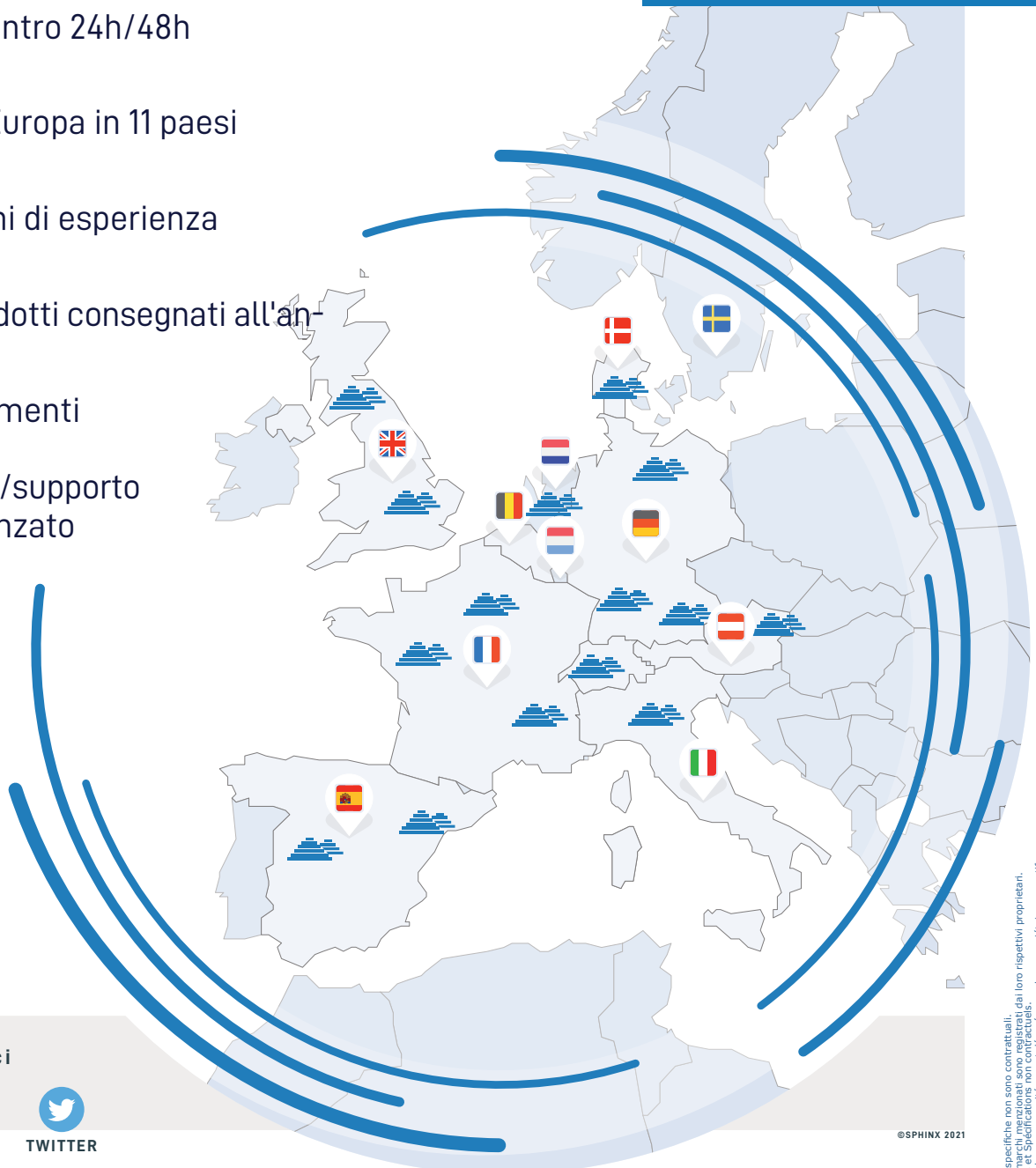

Seguiteci



LINKEDIN



YOUTUBE



TWITTER

©SPHINX 2021

Foto e specifiche non sono contrattuali.  
Photos et spécifications non contractuels.  
Toutes les marques citées sont déposées par leur propriétaire respectif.